

2018年3月9日

各位

総務人事部長

組織改正ならびに人事異動についてのお知らせ

2018年4月1日付で組織改正ならびに人事異動を行うことを決定しましたのでお知らせいたします。

記

1. 組織改正概要(2018年4月1日付)
2. 取締役・監査役体制(2018年4月1日付)
3. 代表取締役の異動(2018年4月1日付)
4. 執行役員体制(2018年4月1日付)
5. 部門長人事異動(2018年4月1日付)
6. 組織図(2018年4月1日付)

本件に関するお問合せ先  
三井不動産レジデンシャルリース株式会社  
担当：原(総務人事部総務課)  
電話 03 - 5381 - 1031

## 1. 組織改正概要(2018年4月1日付)

主な組織改正は以下のとおりです。

### (1) 本部の新設

#### 「プロジェクト営業本部」の新設

事業主様のニーズが多様化しつつある中、情報の集約化と事業主様ニーズにそった商品提案力の向上を図るため、受注を担当する「賃貸運営本部プロジェクト開発部」と「受託運営本部プロジェクト営業室」を発展的に統合、本部組織とし、「プロジェクト営業本部」を新設します。

### (2) 部門の新設

#### 「総務・コンプライアンス部」の新設

当社グループ全体のコンプライアンス機能の強化を図るため、「法務・リスクマネジメント部」と「総務人事部総務課」を統合し、「総務・コンプライアンス部」を新設します。

#### 「人事部」の新設

働き方改革・生産性向上の社会的重要度が増す中、人材面での戦略の高度化を図るため、「総務人事部」を発展的に解消し、人事機能に特化させた「人事部」を新設します。

## 2. 取締役・監査役体制(2018年4月1日付)

取締役会長	角田 義仁	
代表取締役社長	長谷 裕	監査室、経営企画部 グループ会社(レジデントファースト(株)、 株アコモデーションファースト、レジデントアシスタンス(株)) 関係業務管掌
取締役	疋田 武人	ソリューション推進部、契約センター、プロジェクト営業本部、 賃貸運営本部、受託運営本部、法人業務室、関西支店、 名古屋営業所 関係業務管掌
取締役	廣島 睦	総務・コンプライアンス部、人事部、情報システム部 契約監理部 関係業務管掌
取締役	(新任) 嘉村 徹	
取締役	山下 大輔	
取締役	郡山 善信	
常任監査役	(新任) 河津 弘幸	
監査役	大澤 久	

### (グループ会社)

レジデントファースト株式会社	代表取締役社長	島田 正彦
	常務取締役	篠塚 敦夫
	取締役	長谷 裕
	取締役	疋田 武人
	取締役	杉谷 正之
	監査役	廣島 睦
株式会社アコモデーションファースト	代表取締役社長	江口 雅博
	取締役	長谷 裕
	取締役	疋田 武人
	取締役	杉谷 正之
	監査役	廣島 睦
レジデントアシスタンス株式会社	代表取締役社長	廣島 睦
	取締役	長谷 裕
	取締役	岡野 丈人
	監査役	(新任) 森田 充
	監査役	(新任) 岸 真人

上記については当社およびグループ各社における株主総会、取締役会の決議を経て正式に決定される予定です。

### 3. 代表取締役の異動(2018年4月1日付)

新職 (または兼務する新職)	解かれる職	継続する職	氏名
取締役会長	代表取締役社長		角田 義仁
代表取締役社長	専務取締役		長谷 裕

4. 執行役員体制(2018年4月1日付)

2018年4月1日より執行役員制を導入

社長執行役員	長谷 裕	監査室、経営企画部 関係業務担当
常務執行役員	正田 武人	ソリューション推進部、プロジェクト営業本部、賃貸運営本部 関係業務担当 (プロジェクト営業本部長 兼 賃貸運営本部長 委嘱)
執行役員	廣島 睦	総務・コンプライアンス部、人事部、情報システム部 契約監理部 関係業務担当 (レジデントアシスタンス株式会社 代表取締役社長)
執行役員	杉谷 正之	契約センター、受託運営本部、法人業務室 関係業務担当 (受託運営本部長 委嘱)
執行役員	猿丸 安幸	関西支店、名古屋営業所 関係業務担当 (賃貸運営本部 業務推進部長 委嘱)
グループ執行役員	島田 正彦	レジデントファースト株式会社 代表取締役社長
グループ執行役員	江口 雅博	株式会社アコモデーションファースト 代表取締役社長
グループ執行役員	篠塚 敦夫	レジデントファースト株式会社 常務取締役

上記については当社およびグループ各社における取締役会の決議を経て正式に決定される予定です。

5. 部門長人事異動(2018年4月1日付)

新職 (または兼務する新職)	解かれる職	継続する職	氏名
総務・コンプライアンス部長	受託運営本部 業務推進部長		宮本 勝
人事部長	関西支店長		鈴木 隆滋
経営企画部長			森田 充
経営企画部担当部長	賃貸運営本部 運営二部長		山口 仁志
ソリューション推進部長	経営企画部担当部長		小林 大祐
プロジェクト営業本部 業務推進部長	経営企画部長		井上 隆太郎
プロジェクト営業本部 プロジェクト営業一部長	賃貸運営本部 プロジェクト開発部長		転法輪 制
プロジェクト営業本部 プロジェクト営業二部長	総務人事部長		須藤 清
賃貸運営本部 運営二部長	賃貸運営本部 横浜支店長		竹田 啓輔
賃貸運営本部 横浜支店長	法務・リスクマネジメント 部長		横山 和浩
受託運営本部 業務推進部長			中村 誠
受託運営本部 運営二部長			塚崎 謙吾
	受託運営本部 プロジェクト営業室長	受託運営本部 運営三部長	黒瀬 悟夫
法人業務室長	受託運営本部 運営二部長		松野 秀明
関西支店長	ソリューション推進部長		吉田 克弘

6. 組織図(2018年4月1日付)

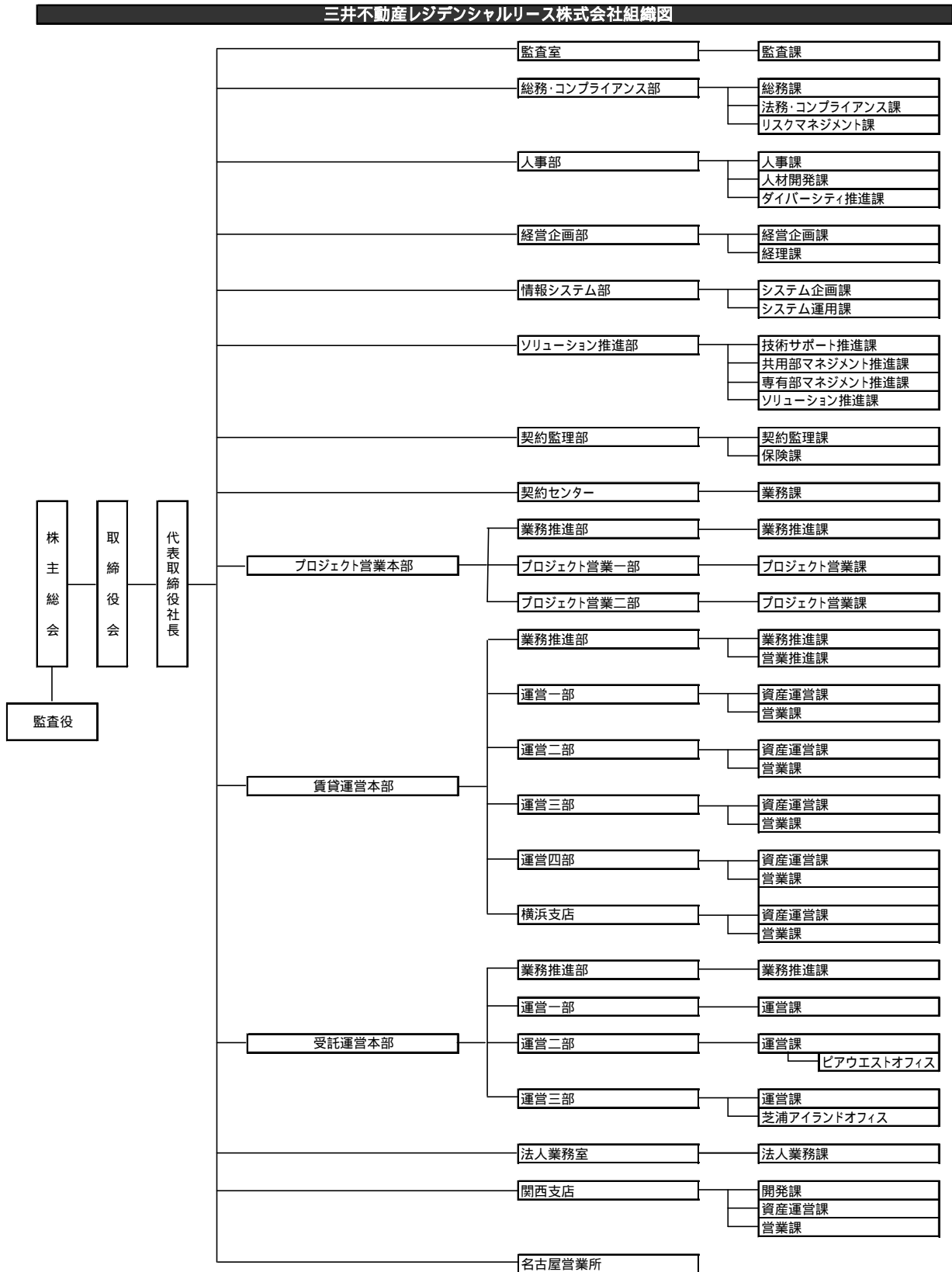

以上